

# REGENERATIVO EKZ 200 - 151



**Modelo:** EKZ 200 -151 **Presión Máx:** 1040 (mbar) / 15.1 (psig)

**Fases:** Tres **Vacío Máx:** - 700 (mbar) / 20.7 (inHg)

**Motor:** 8.6 (kw) **Peso:** 85 (kg)

**Ruido:** 76 dB (A) **Flujo:** 200 (m<sup>3</sup>/h)

**Frecuencia:** 60 (Hz) **Etapas:** Tres

**Amperaje:** 17.3 / 10.0 (Amps)

**Voltaje:** 220 - 275 V / 380 - 480 V

**Conexiones:** 1 - 1/4" NPT

Vacío

Presión

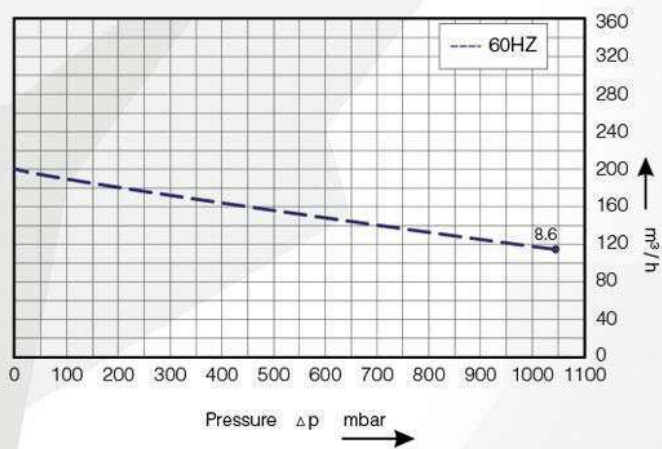
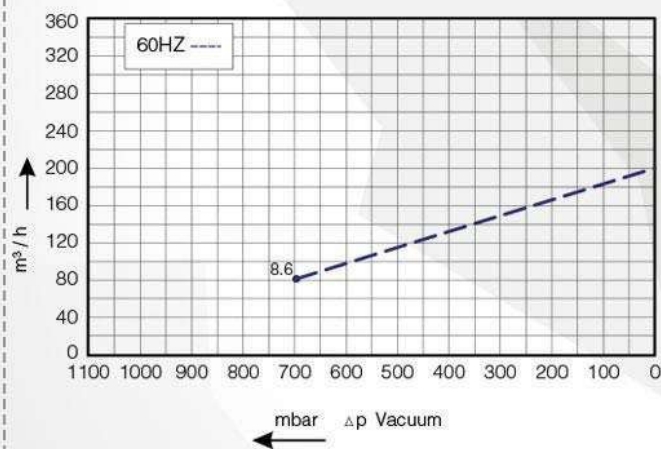

Dimensiones

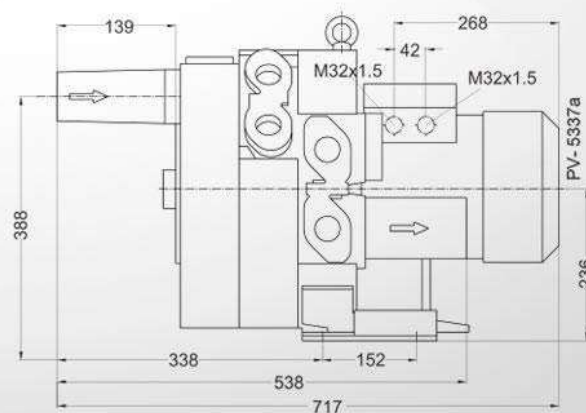
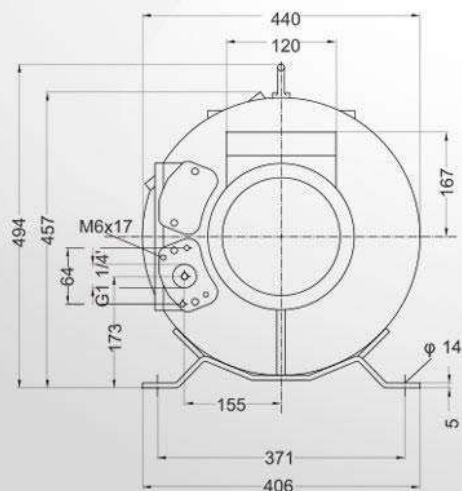

Unidad: mm